

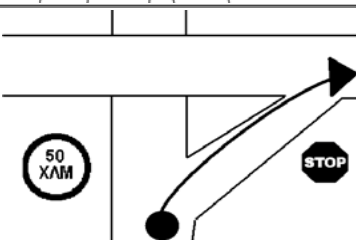
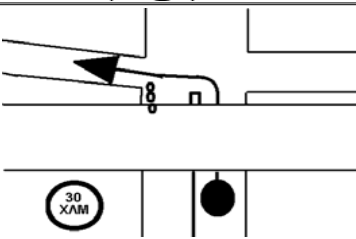
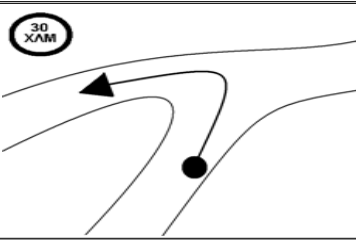
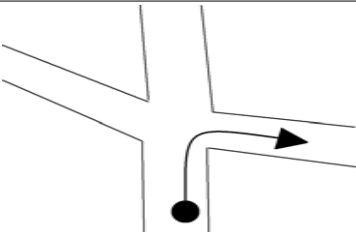

<b>ΣΕΛΙΔΑ</b> <b>1</b>	<b>ΔΙΑΔΡΟΜΗ: ΓΕΙΑ ΣΟΥ ΚΑΛΟΚΑΙΡΙ!</b> <b>ΔΑΦΝΙ - ΑΛΕΠΟΧΩΡΙ</b>	<b>ΧΛΜ ΔΙΑΔΡΟΜΗΣ:</b> <b>122,71</b> <b>ΜΕΡΙΚΑ ΧΛΜ:</b> <b>Μ.Ω.Τ.</b> <b>REGULARITY</b> <b>42 km/h</b>
---------------------------	--	---

<b>ΣΥΝΟΛΙΚΑ ΧΛΜ</b>	<b>ΚΑΤΕΥΘΥΝΣΗ</b>	<b>ΣΧΟΛΙΑ</b>
<b>ΜΕΡΙΚΑ ΧΛΜ</b>		
<b>0,00</b>		ΚΙ ΑΚΟΛΟΥΘΕΙΣ ΤΗΝ ΕΘΝΙΚΗ ΟΔΟ ΜΕΧΡΙ ΣΤΡΟΦΗ ΜΑΝΔΡΑΣ ΣΙΓΑ! ΑΚΟΛΟΥΘΕΙΣ ΤΑ ΟΡΙΑ!
<b>1</b> 0,00		
<b>10,40</b>		ΠΡΟΣΟΧΗ!!! ΚΥΡΙΟΣ ΔΡΟΜΟΣ!
<b>2</b> 10,40		
<b>10,97</b>		ΕΙΣΑΙ ΚΑΤΩ ΑΠΟ ΤΗ ΓΕΦΥΡΑ ΑΡΙΣΤΕΡΑ ΣΤΟ ΦΑΝΑΡΙ
<b>3</b> 0,57		
<b>11,97</b>		
<b>4</b> 1,00		
<b>12,30</b>		ΣΤΟ 13,44 km ΑΡΧΙΖΕΙ ΤΟ ΧΩΜΑ
<b>5</b> 0,33		

<b>ΣΕΛΙΔΑ</b> <b>2</b>	<b>ΔΙΑΔΡΟΜΗ: ΓΕΙΑ ΣΟΥ ΚΑΛΟΚΑΙΡΙ!</b> <b>ΔΑΦΝΙ - ΑΛΕΠΟΧΩΡΙ</b>	<b>ΧΛΜ ΔΙΑΔΡΟΜΗΣ:</b> <b>122,71</b> <b>ΜΕΡΙΚΑ ΧΛΜ:</b> <b>Μ.Ω.Τ.</b> <b>REGULARITY</b> <b>42 km/h</b>
---------------------------	--	---

<b>ΣΥΝΟΛΙΚΑ ΧΛΜ</b>	<b>ΚΑΤΕΥΘΥΝΣΗ</b>	<b>ΣΧΟΛΙΑ</b>
<b>ΜΕΡΙΚΑ ΧΛΜ</b>		
<b>14,27</b>		
<b>6</b> <b>1,97</b>		
<b>14,78</b>		
<b>7</b> <b>0,51</b>		
<b>15,55</b>		
<b>8</b> <b>0,77</b>		
<b>16,65</b>		
<b>9</b> <b>1,10</b>		
<b>17,16</b>		ΚΙ ΑΚΟΛΟΥΘΕΙΣ ΤΟΝ ΒΑΣΙΚΟ ΕΥΘΕΙΑ
<b>10</b> <b>0,51</b>		

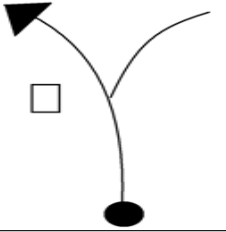
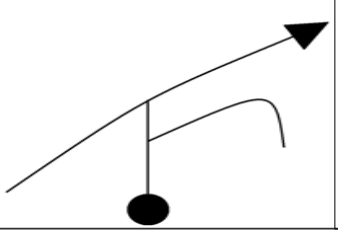
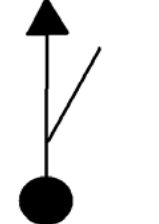
<b>ΣΕΛΙΔΑ</b> <b>3</b>	<b>ΔΙΑΔΡΟΜΗ: ΓΕΙΑ ΣΟΥ ΚΑΛΟΚΑΙΡΙ!</b> <b>ΔΑΦΝΙ - ΑΛΕΠΟΧΩΡΙ</b>	<b>ΧΛΜ ΔΙΑΔΡΟΜΗΣ:</b> <b>122,71</b> <b>ΜΕΡΙΚΑ ΧΛΜ:</b> <b>Μ.Ω.Τ.</b> <b>REGULARITY</b> <b>42 km/h</b>
---------------------------	--	---

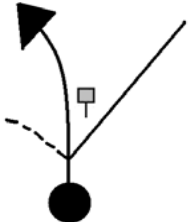
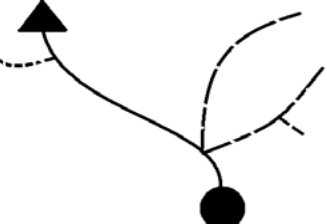
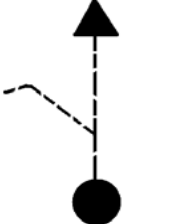
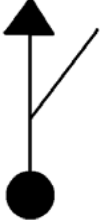
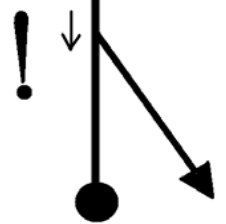
<b>ΣΥΝΟΛΙΚΑ ΧΛΜ</b>	<b>ΚΑΤΕΥΘΥΝΣΗ</b>	<b>ΣΧΟΛΙΑ</b>
<b>ΜΕΡΙΚΑ ΧΛΜ</b>		
<b>18,27</b>		
<b>11</b> <b>1,11</b>		
<b>18,56</b>		ΔΥΣΚΟΛΕΥΕΙ... ΑΝΤΕ ΝΑ ΖΕΣΤΑΘΟΥΜΕ ΛΙΓΑΚΙ...
<b>12</b> <b>0,29</b>		
<b>19,26</b>		
<b>13</b> <b>0,70</b>		
<b>20,14</b>		ΕΙΣΑΙ ΚΑΛΟΣ ΣΤΗΝ ΠΛΟΗΓΗΣΗ?  ΓΙΑ ΝΑ ΔΟΥΜΕ ΤΙ ΨΑΡΙΑ ΠΙΑΝΕΙΣ...!
<b>14</b> <b>0,88</b>		
<b>21,74</b>		ΑΡΧΙΖΟΥΝ ΤΑ ΩΡΑΙΑ!
<b>15</b> <b>1,60</b>		

<b>ΣΕΛΙΔΑ</b> <b>4</b>	<b>ΔΙΑΔΡΟΜΗ: ΓΕΙΑ ΣΟΥ ΚΑΛΟΚΑΙΡΙ!</b> <b>ΔΑΦΝΙ - ΑΛΕΠΟΧΩΡΙ</b>	<b>ΧΛΜ ΔΙΑΔΡΟΜΗΣ:</b> <b>122,71</b> <b>ΜΕΡΙΚΑ ΧΛΜ:</b> <b>Μ.Ω.Τ.</b> <b>REGULARITY</b> <b>42 km/h</b>
---------------------------	--	---

<b>ΣΥΝΟΛΙΚΑ ΧΛΜ</b>	<b>ΚΑΤΕΥΘΥΝΣΗ</b>	<b>ΣΧΟΛΙΑ</b>
<b>ΜΕΡΙΚΑ ΧΛΜ</b>		
<b>21,97</b>		ΠΡΟΣΟΧΗ! ΔΕΝ ΦΑΙΝΕΤΑΙ!!! ΕΧΕΙ ΚΑΛΥΦΘΕΙ ΑΠΟ ΞΕΡΟΧΟΡΤΑ!
<b>16</b> 0,23		
<b>22,36</b>		ΣΙΓΑ! ΔΥΣΚΟΛΟ ΚΑΤΗΦΟΡΙΚΟ! ΠΡΟΣ ΤΑ ΧΑΛΑΣΜΑΤΑ...
<b>17</b> 0,39		
<b>22,70</b>		
<b>18</b> 0,34		
<b>22,93</b>		ΑΜΕΣΩΣ ΜΕΤΑ ΤΗΝ ΠΟΡΤΑ ΤΗΣ ΜΑΝΤΡΑΣ ΑΥΤΟΚΙΝΗΤΩΝ, ΔΕΞΙΑ
<b>19</b> 0,23		
<b>23,71</b>		ΙΧΝΗΛΑΣΙΕΣ...
<b>20</b> 0,78		

<b>ΣΕΛΙΔΑ</b> <b>5</b>	<b>ΔΙΑΔΡΟΜΗ: ΓΕΙΑ ΣΟΥ ΚΑΛΟΚΑΙΡΙ!</b> <b>ΔΑΦΝΙ - ΑΛΕΠΟΧΩΡΙ</b>	<b>ΧΛΜ ΔΙΑΔΡΟΜΗΣ:</b> <b>122,71</b> <b>ΜΕΡΙΚΑ ΧΛΜ:</b> <b>Μ.Ω.Τ.</b> <b>REGULARITY</b> <b>42 km/h</b>
---------------------------	--	---

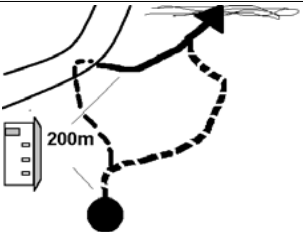
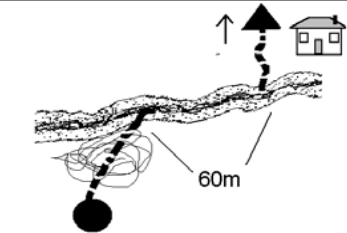
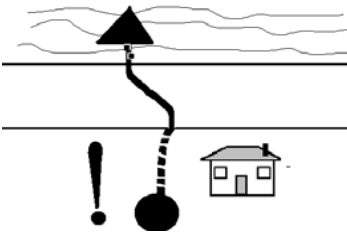
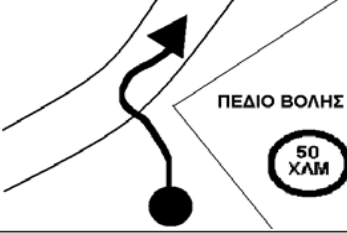
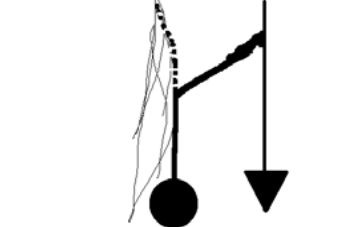
<b>ΣΥΝΟΛΙΚΑ ΧΛΜ</b> <b>ΜΕΡΙΚΑ ΧΛΜ</b>	<b>ΚΑΤΕΥΘΥΝΣΗ</b>	<b>ΣΧΟΛΙΑ</b>
<b>24,89</b> 1,18		ΠΡΟΣΟΧΗ ΣΤΑ ΣΚΥΛΙΑ! ΑΡΠΑΝΕ...!  ΜΗΝ ΤΑ ΚΛΩΤΣΑΣ!
<b>25,27</b> 0,38		ΜΠΑΙΝΕΙΣ ΣΤΟ ΠΟΤΑΜΙ, ΞΑΝΑΒΓΑΙΝΕΙΣ ΑΜΕΣΩΣ ΣΤΗΝ ΑΝΗΦΟΡΑ! ΠΑΡΕ ΦΟΡΑ!! ΜΗ ΜΑΣΑΣ!!! ΒΓΑΙΝΕΙ...
<b>25,44</b> 0,17		ΠΡΟΧΩΡΑΣ ΜΕ ΠΡΟΣΟΧΗ ΕΥΘΕΙΑ, ΚΑΘΕΤΑ ΑΠΟ ΤΟ ΔΡΟΜΟ! ΒΑΖΕΙΣ ΣΤΟΧΟ ΤΟΝ ΑΣΦΑΛΤΟ ΠΟΥ ΒΛΕΠΕΙΣ ΣΤΟ ΒΑΘΟΣ...
<b>25,84</b> 0,40		ΑΚΟΛΟΥΘΕΙΣ ΚΑΙΝΟΥΡΓΙΑ ΑΣΦΑΛΤΟ  ΣΤΟ 27,05 km ΜΠΑΙΝΕΙΣ ΧΩΜΑ...
<b>32,04</b> 6,20		ΕΥΘΕΙΑ ΕΩΣ...



<b>ΣΕΛΙΔΑ</b> <b>6</b>	<b>ΔΙΑΔΡΟΜΗ: ΓΕΙΑ ΣΟΥ ΚΑΛΟΚΑΙΡΙ!</b> <b>ΔΑΦΝΙ - ΑΛΕΠΟΧΩΡΙ</b>	<b>ΧΛΜ ΔΙΑΔΡΟΜΗΣ:</b> <b>122,71</b> <b>ΜΕΡΙΚΑ ΧΛΜ:</b> <b>Μ.Ω.Τ.</b> <b>REGULARITY</b> <b>42 km/h</b>
---------------------------	--	---

<b>ΣΥΝΟΛΙΚΑ ΧΛΜ</b> <b>ΜΕΡΙΚΑ ΧΛΜ</b>	<b>ΚΑΤΕΥΘΥΝΣΗ</b>	<b>ΣΧΟΛΙΑ</b>
<b>33,22</b> 26 1,18		FOLLOW YOUR HEART!
<b>33,64</b> 27 0,42		Ο ΔΡΟΜΟΣ ΣΒΗΝΕΙ... ΥΠΑΡΧΟΥΝ ΙΣΧΝΑ ΙΧΝΗ ΜΟΝΟΠΑΤΙΟΥ ΑΚΟΛΟΥΘΕΙΣ ΤΗΝ ΙΣΟΥΨΗ... ΣΤΑ ΟΡΙΑ ΜΕ ΤΑ ΒΡΑΧΙΑ... ΕΥΘΕΙΑ!!!
<b>34,53</b> 28 0,89		ΠΕΡΝΑΣ ΤΑ ΡΕΜΑΤΑΚΙΑ... ΣΥΝΕΧΙΖΕΙΣ ΕΥΘΕΙΑ, ΣΤΟ ΔΡΟΜΟ ΠΟΥ ΔΙΑΦΑΙΝΕΤΑΙ...
<b>34,86</b> 29 0,33		ΤΟΠΟΓΡΑΦΙΚΟ ΚΟΛΩΝΑΚΙ ΕΥΘΕΙΑ! ΚΑΤΗΦΟΡΙΖΕΙΣ ΕΛΑΦΡΙΑ...
<b>35,04</b> 30 0,18		...ΓΙΑ ΝΑ ΒΡΕΙΣ ΤΑ ΠΑΤΗΜΑΤΑ... ΠΕΡΝΑΣ ΤΟ ΡΕΜΑΤΑΚΙ

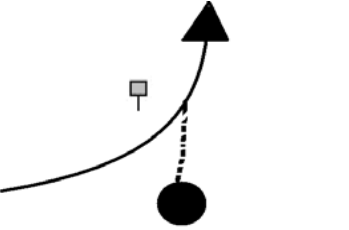
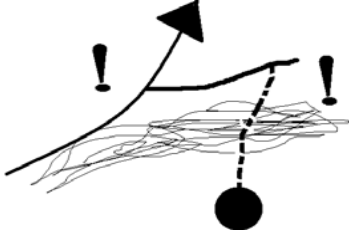
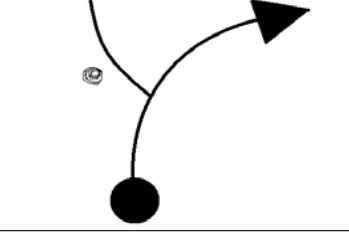
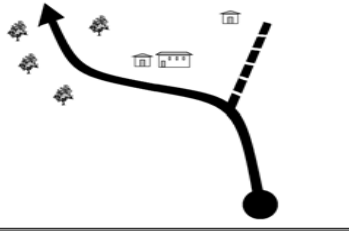
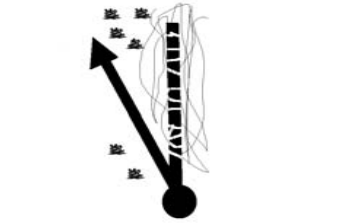
<b>ΣΕΛΙΔΑ</b> <b>7</b>	<b>ΔΙΑΔΡΟΜΗ: ΓΕΙΑ ΣΟΥ ΚΑΛΟΚΑΙΡΙ!</b> <b>ΔΑΦΝΙ - ΑΛΕΠΟΧΩΡΙ</b>	<b>ΧΛΜ ΔΙΑΔΡΟΜΗΣ:</b> <b>122,71</b> <b>ΜΕΡΙΚΑ ΧΛΜ:</b> <b>Μ.Ω.Τ.</b> <b>REGULARITY</b> <b>42 km/h</b>
---------------------------	--	---

<b>ΣΥΝΟΛΙΚΑ ΧΛΜ</b>	<b>ΚΑΤΕΥΘΥΝΣΗ</b>	<b>ΣΧΟΛΙΑ</b>
<b>ΜΕΡΙΚΑ ΧΛΜ</b>		
<b>35,45</b>		ΒΓΑΙΝΕΙΣ ΣΕ ΔΡΟΜΟ.  ΕΥΘΕΙΑ ΜΕΧΡΙ ΤΟ ΜΕΓΑΛΟ ΞΕΡΟ ΡΕΜΑ
<b>31</b> 0,41		
<b>36,11</b>		ΠΕΡΝΑΣ ΤΟ ΞΕΡΟΡΕΜΑ! ΠΑΝΩ!  ΑΡΙΣΤΕΡΑ ΚΑΙ ΔΕΞΙΑ ΣΤΟ ΒΑΣΙΚΟ...
<b>32</b> 0,66		
<b>37,02</b>		
<b>33</b> 0,91		
<b>37,40</b>		ΠΕΡΝΑΜΕ ΤΟ ΜΑΝΤΡΙ ΗΣΥΧΑ, ΧΑΙΡΕΤΑΜΕ ΤΟΝ ΚΟΣΜΟ ΚΑΙ ΠΡΟΣΕΧΟΥΜΕ ΤΑ ΣΚΥΛΙΑ
<b>34</b> 0,38		
<b>39,10</b>		ΑΦΗΝΕΙΣ ΤΟ ΞΕΡΟΧΕΙΜΑΡΡΟ ΔΕΞΙΑ ΣΟΥ. ΑΚΟΛΟΥΘΕΙΣ ΤΟΝ ΚΥΡΙΟ ΔΡΟΜΟ
<b>35</b> 1,70		

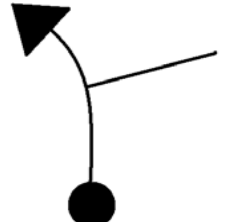
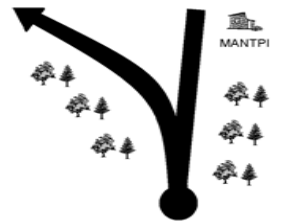
<b>ΣΕΛΙΔΑ</b> <b>8</b>	<b>ΔΙΑΔΡΟΜΗ: ΓΕΙΑ ΣΟΥ ΚΑΛΟΚΑΙΡΙ!</b> <b>ΔΑΦΝΙ - ΑΛΕΠΟΧΩΡΙ</b>	<b>ΧΛΜ ΔΙΑΔΡΟΜΗΣ: 122,71</b> <b>ΜΕΡΙΚΑ ΧΛΜ: Μ.Ω.Τ.</b> <b>REGULARITY 42 km/h</b>
---------------------------	--	--

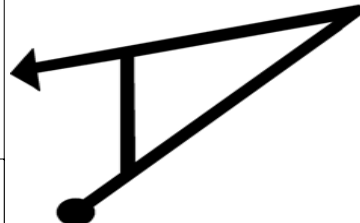
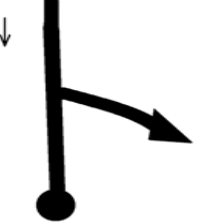
<b>ΣΥΝΟΛΙΚΑ ΧΛΜ</b> <small>ΜΕΡΙΚΑ ΧΛΜ</small>	<b>ΚΑΤΕΥΘΥΝΣΗ</b>	<b>ΣΧΟΛΙΑ</b>
<b>40,88</b> 36 1,78		
<b>41,65</b> 37 0,77		
<b>43,38</b> 38 1,73		
<b>43,55</b> 39 0,17		ΜΠΑΙΝΕΙΣ ΣΕ ΑΚΡΟΠΟΛΙΚΗ ΔΙΑΔΡΟΜΗ...
<b>45,63</b> 40 2,08		ΑΦΗΝΕΙΣ ΑΚΡΟΠΟΛΙΚΗ... SOS! ΜΗΝ ΤΟ ΧΑΣΕΙΣ, ΕΙΣΑΙ ΣΕ ΚΑΤΗΦΟΡΑ ΚΑΙ ΜΑΖΕΥΕΙΣ ΧΙΛΙΟΜΕΤΡΑ!





<b>ΣΕΛΙΔΑ</b> <b>9</b>	<b>ΔΙΑΔΡΟΜΗ: ΓΕΙΑ ΣΟΥ ΚΑΛΟΚΑΙΡΙ!</b> <b>ΔΑΦΝΙ - ΑΛΕΠΟΧΩΡΙ</b>	<b>ΧΛΜ ΔΙΑΔΡΟΜΗΣ:</b> <b>122,71</b> <b>ΜΕΡΙΚΑ ΧΛΜ:</b> <b>Μ.Ω.Τ.</b> <b>REGULARITY</b> <b>42 km/h</b>
---------------------------	--	---

<b>ΣΥΝΟΛΙΚΑ ΧΛΜ</b> <b>ΜΕΡΙΚΑ ΧΛΜ</b>	<b>ΚΑΤΕΥΘΥΝΣΗ</b>	<b>ΣΧΟΛΙΑ</b>
<b>48,93</b> 41 3,30		
<b>51,46</b> 42 2,53		Η ΘΕΑ ΣΥΝΕΧΙΖΕΤΑΙ...
<b>52,62</b> 43 1,16		ΘΕΣ ΝΑ ΕΚΠΑΙΔΕΥΣΕΙΣ ΤΟ ΣΚΥΛΟ ΣΟΥ? ΕΥΘΕΙΑ ΣΤΟ ΒΑΣΙΚΟ (ΣΕ 300m ΕΥΘΕΙΑ)
<b>54,60</b> 44 1,98		
<b>55,79</b> 45 1,19		

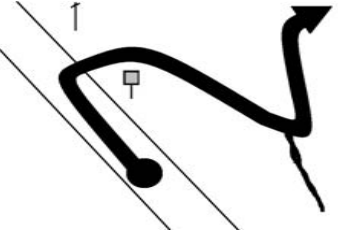
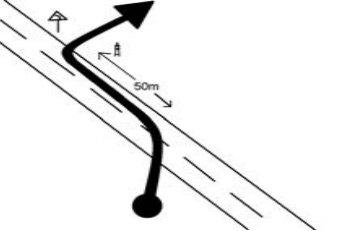
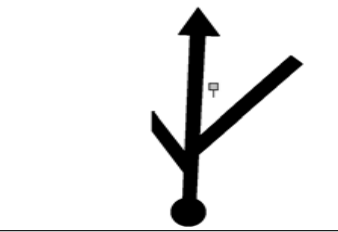
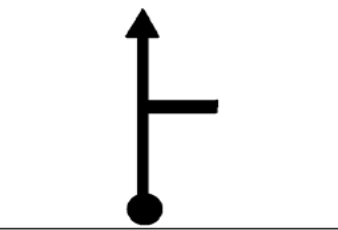
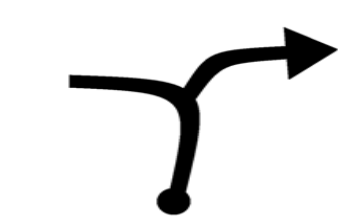
<b>ΣΕΛΙΔΑ</b> <b>10</b>	<b>ΔΙΑΔΡΟΜΗ: ΓΕΙΑ ΣΟΥ ΚΑΛΟΚΑΙΡΙ!</b> <b>ΔΑΦΝΙ - ΑΛΕΠΟΧΩΡΙ</b>	<b>ΧΛΜ ΔΙΑΔΡΟΜΗΣ:</b> <b>122,71</b> <b>ΜΕΡΙΚΑ ΧΛΜ:</b> <b>Μ.Ω.Τ.</b> <b>REGULARITY</b> <b>42 km/h</b>
----------------------------	--	---

<b>ΣΥΝΟΛΙΚΑ ΧΛΜ</b>	<b>ΚΑΤΕΥΘΥΝΣΗ</b>	<b>ΣΧΟΛΙΑ</b>
<b>ΜΕΡΙΚΑ ΧΛΜ</b>		
<b>57,80</b>		
<b>46</b> <b>2,01</b>		
<b>58,05</b>		ΠΡΟΣΟΧΗ! ΚΥΡΙΟΣ ΔΡΟΜΟΣ!
<b>47</b> <b>0,25</b>		
<b>59,73</b>		
<b>48</b> <b>1,68</b>		
<b>61,24</b>		
<b>49</b> <b>1,51</b>		
<b>62,87</b>		ΑΡΙΣΤΕΡΑ ΣΟΥ ΑΡΧΙΖΕΙ ΖΟΥΓΚΛΑ!!! ..ΑΛΛΑ ΕΣΥ, ΦΧΑΡΙΣΤΗΣΟΥ ΟΔΗΓΗΣΗ!
<b>50</b> <b>1,63</b>		

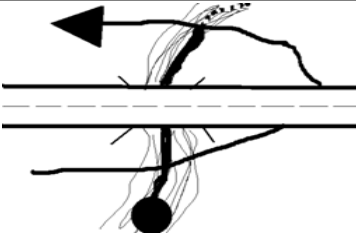
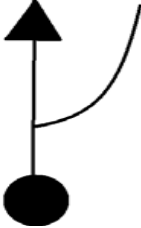
<b>ΣΕΛΙΔΑ</b> <b>11</b>	<b>ΔΙΑΔΡΟΜΗ: ΓΕΙΑ ΣΟΥ ΚΑΛΟΚΑΙΡΙ!</b> <b>ΔΑΦΝΙ - ΑΛΕΠΟΧΩΡΙ</b>	<b>ΧΛΜ ΔΙΑΔΡΟΜΗΣ:</b> <b>122,71</b> <b>ΜΕΡΙΚΑ ΧΛΜ:</b> <b>Μ.Ω.Τ.</b> <b>REGULARITY</b> <b>42 km/h</b>
----------------------------	--	---

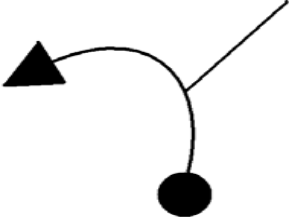
<b>ΣΥΝΟΛΙΚΑ ΧΛΜ</b>	<b>ΚΑΤΕΥΘΥΝΣΗ</b>	<b>ΣΧΟΛΙΑ</b>
<b>ΜΕΡΙΚΑ ΧΛΜ</b>		
<b>64,03</b>		ΑΚΟΛΟΥΘΕΙΣ ΤΗΝ ΚΟΙΤΗ ΟΠΩΣ ΣΕ ΠΑΕΙ...  ΦΟΥΛ ΟΡΕΝ!  ΠΡΟΣΕΧΕ ΤΟΥΣ ΑΠΕΝΑΝΤΙ!!!
<b>51</b> <b>1,16</b>		
<b>67,36</b>		ΠΕΡΝΑΣ ΚΑΤΩ ΑΠΟ ΤΟ ΔΡΟΜΟ... ΚΑΙ ΣΤΡΙΒΕΙΣ ΑΡΙΣΤΕΡΑ ΣΕ 100m
<b>52</b> <b>3,33</b>		
<b>67,60</b>		ΑΚΟΛΟΥΘΕΙΣ ΤΟ ΠΟΤΑΜΑΚΙ...  ΧΩΣΤΑ!!!
<b>53</b> <b>0,24</b>		
<b>68,86</b>		
<b>54</b> <b>1,26</b>		
<b>69,37</b>		
<b>55</b> <b>0,51</b>		

<b>ΣΕΛΙΔΑ</b> <b>12</b>	<b>ΔΙΑΔΡΟΜΗ: ΓΕΙΑ ΣΟΥ ΚΑΛΟΚΑΙΡΙ!</b> <b>ΔΑΦΝΙ - ΑΛΕΠΟΧΩΡΙ</b>	<b>ΧΛΜ ΔΙΑΔΡΟΜΗΣ:</b> <b>122,71</b> <b>ΜΕΡΙΚΑ ΧΛΜ:</b> <b>Μ.Ω.Τ.</b> <b>REGULARITY</b> <b>42 km/h</b>
----------------------------	--	---

<b>ΣΥΝΟΛΙΚΑ ΧΛΜ</b> <small>ΜΕΡΙΚΑ ΧΛΜ</small>	<b>ΚΑΤΕΥΘΥΝΣΗ</b>	<b>ΣΧΟΛΙΑ</b>
<b>70,93</b> 56 1,56		ΤΩΡΑ ΧΑΛΑΡΩΣΕ...
<b>72,86</b> 57 1,93		
<b>73,09</b> 58 0,23		ΣΙΓΑ ΣΤΟ ΧΩΡΙΟ...
<b>73,26</b> 59 0,17		ΕΙΠΑΜΕ ΚΟΨΕ!!! ΘΕΣ ΝΑ ΑΚΥΡΩΘΕΙΣ?!?!?!?
<b>74,11</b> 60 0,85		ΠΙΕΣ ΝΕΡΑΚΙ! ΕΙΝΑΙ ΧΩΝΕΥΤΙΚΟ!

<b>ΣΕΛΙΔΑ</b> <b>13</b>	<b>ΔΙΑΔΡΟΜΗ: ΓΕΙΑ ΣΟΥ ΚΑΛΟΚΑΙΡΙ!</b> <b>ΔΑΦΝΙ - ΑΛΕΠΟΧΩΡΙ</b>	<b>ΧΛΜ ΔΙΑΔΡΟΜΗΣ:</b> <b>122,71</b> <b>ΜΕΡΙΚΑ ΧΛΜ:</b> <b>Μ.Ω.Τ.</b> <b>REGULARITY</b> <b>42 km/h</b>
----------------------------	--	---

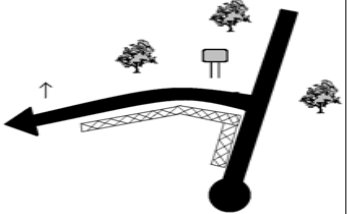
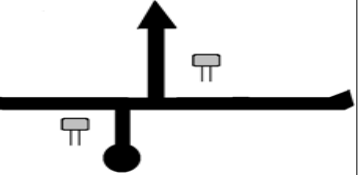
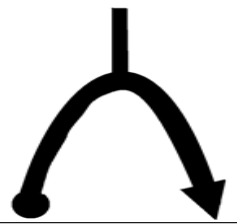
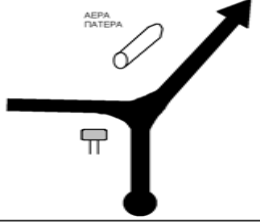
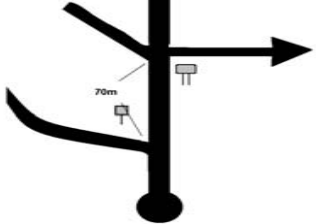
<b>ΣΥΝΟΛΙΚΑ ΧΛΜ</b> <b>ΜΕΡΙΚΑ ΧΛΜ</b>	<b>ΚΑΤΕΥΘΥΝΣΗ</b>	<b>ΣΧΟΛΙΑ</b>
<b>75,99</b> 61 1,88		ΑΡΧΙΖΕΙ ΩΡΑΙΟ ΑΝΗΦΟΡΙΚΟ
<b>80,28</b> 62 4,29		ΒΛΕΠΕΙΣ ΤΟΥΣ ΔΥΟ ΚΟΛΠΟΥΣ! ΣΑΡΩΝΙΚΟ ΚΑΙ ΚΟΡΙΝΘΙΑΚΟ!
<b>81,37</b> 63 1,09		ΚΙ ΕΥΘΕΙΑ ΣΤΟ ΒΑΣΙΚΟ  ...ΜΠΑΙΝΕΙΣ ΑΚΡΟΠΟΛΙΚΗ!
<b>86,62</b> 64 5,25		<i>ΛΕΡΑ ΠΑΤΕΡΑ!</i>  <i>ΑΛΛΑ Ο ΛΟΕΒ ΤΟΝ ΗΠΙΕ!!!</i>
<b>87,74</b> 65 1,12		ΑΦΗΝΕΙΣ ΑΚΡΟΠΟΛΙΚΗ...

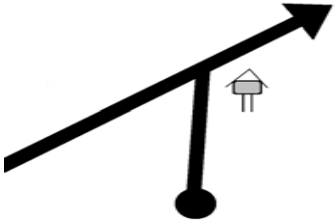
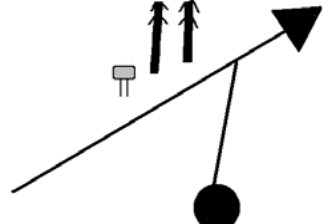
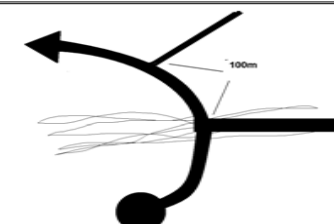
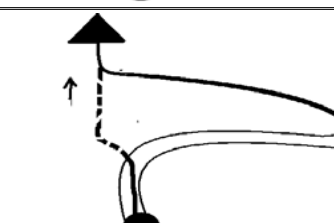
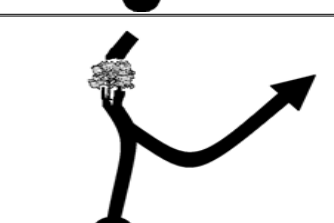

<b>ΣΕΛΙΔΑ</b> <b>14</b>	<b>ΔΙΑΔΡΟΜΗ: ΓΕΙΑ ΣΟΥ ΚΑΛΟΚΑΙΡΙ!</b> <b>ΔΑΦΝΙ - ΑΛΕΠΟΧΩΡΙ</b>	<b>ΧΛΜ ΔΙΑΔΡΟΜΗΣ:</b> <b>122,71</b> <b>ΜΕΡΙΚΑ ΧΛΜ:</b> <b>Μ.Ω.Τ.</b> <b>REGULARITY</b> <b>42 km/h</b>
----------------------------	--	---

<b>ΣΥΝΟΛΙΚΑ ΧΛΜ</b> <b>ΜΕΡΙΚΑ ΧΛΜ</b>	<b>ΚΑΤΕΥΘΥΝΣΗ</b>	<b>ΣΧΟΛΙΑ</b>
<b>88,60</b> 66 0,86		
<b>89,42</b> 67 0,82		ΔΕΝ ΧΟΡΤΑΣΕΣ ΑΚΡΟΠΟΛΙΣ?
<b>89,75</b> 68 0,33		
<b>91,54</b> 69 1,79		ΑΝ ΕΙΣΑΙ ΜΑΝΓΚΑΖΖ... ΔΙΑΒΑΙΝΕ!!! ΠΕΡΝΑΣ ΠΑΝΑΓΙΑ ΠΡΑΘΙ...
<b>92,36</b> 70 0,82		ΟΜΟΡΦΟΣ ΔΑΣΙΚΟΣ

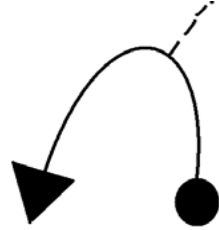
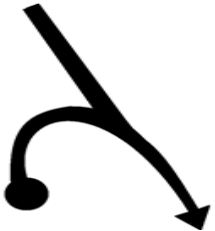
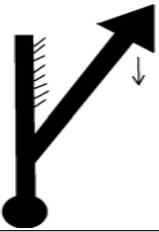
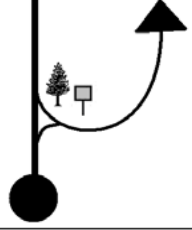
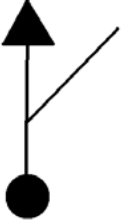
<b>ΣΕΛΙΔΑ</b> <b>15</b>	<b>ΔΙΑΔΡΟΜΗ: ΓΕΙΑ ΣΟΥ ΚΑΛΟΚΑΙΡΙ!</b> <b>ΔΑΦΝΙ - ΑΛΕΠΟΧΩΡΙ</b>	<b>ΧΛΜ ΔΙΑΔΡΟΜΗΣ:</b> <b>122,71</b> <b>ΜΕΡΙΚΑ ΧΛΜ:</b> <b>Μ.Ω.Τ.</b> <b>REGULARITY</b> <b>42 km/h</b>
----------------------------	--	---

<b>ΣΥΝΟΛΙΚΑ ΧΛΜ</b> <small>ΜΕΡΙΚΑ ΧΛΜ</small>	<b>ΚΑΤΕΥΘΥΝΣΗ</b>	<b>ΣΧΟΛΙΑ</b>
<b>92,63</b> <small>71 0,27</small>		
<b>92,81</b> <small>72 0,18</small>		
<b>93,04</b> <small>73 0,23</small>		ΑΝΤΕ ΝΑ ΔΟΥΜΕ...
<b>95,24</b> <small>74 2,20</small>		
<b>99,17</b> <small>75 3,93</small>		ΚΑΛΟ???

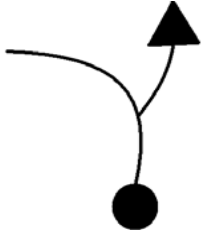
<b>ΣΕΛΙΔΑ</b> <b>16</b>	<b>ΔΙΑΔΡΟΜΗ: ΓΕΙΑ ΣΟΥ ΚΑΛΟΚΑΙΡΙ!</b> <b>ΔΑΦΝΙ - ΑΛΕΠΟΧΩΡΙ</b>	<b>ΧΛΜ ΔΙΑΔΡΟΜΗΣ:</b> <b>122,71</b> <b>ΜΕΡΙΚΑ ΧΛΜ:</b> <b>Μ.Ω.Τ.</b> <b>REGULARITY</b> <b>42 km/h</b>
----------------------------	--	---

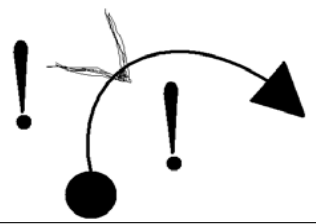
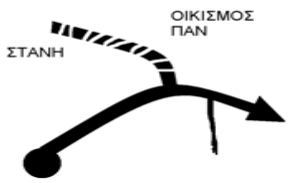
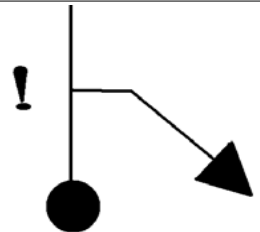
<b>ΣΥΝΟΛΙΚΑ ΧΛΜ</b> <b>ΜΕΡΙΚΑ ΧΛΜ</b>	<b>ΚΑΤΕΥΘΥΝΣΗ</b>	<b>ΣΧΟΛΙΑ</b>
<b>99,85</b> 76 0,68		ΠΡΟΣΟΧΗ ΣΤΟ ΕΠΟΜΕΝΟ!
<b>105,90</b> 77 6,05		ΠΡΟΣΟΧΗ! ΧΑΣΙΜΟ ΔΕΞΙΑ ΣΟΥ!!!
<b>110,00</b> 78 4,10		ΠΡΟΣΟΧΗ!!! ΚΟΨΙΜΟ - ΝΕΡΟΦΑΓΩΜΑ ΑΡΙΣΤΕΡΑ ΣΟΥ!!!
<b>110,65</b> 79 0,65		
<b>112,00</b> 80 1,35		ΜΗΝ ΤΟ ΧΑΣΕΙΣ! ΝΑ ΤΟ ΖΟΡΙΣΟΥΜΕ ΛΙΓΟ ΓΙΑΤΙ ΠΑΡΑΧΑΛΛΑΡΩΣΑΜΕ...!



<b>ΣΕΛΙΔΑ</b> <b>17</b>	<b>ΔΙΑΔΡΟΜΗ: ΓΕΙΑ ΣΟΥ ΚΑΛΟΚΑΙΡΙ!</b> <b>ΔΑΦΝΙ - ΑΛΕΠΟΧΩΡΙ</b>	<b>ΧΛΜ ΔΙΑΔΡΟΜΗΣ:</b> <b>122,71</b> <b>ΜΕΡΙΚΑ ΧΛΜ:</b> <b>Μ.Ω.Τ.</b> <b>REGULARITY</b> <b>42 km/h</b>
----------------------------	--	---

<b>ΣΥΝΟΛΙΚΑ ΧΛΜ</b> <small>ΜΕΡΙΚΑ ΧΛΜ</small>	<b>ΚΑΤΕΥΘΥΝΣΗ</b>	<b>ΣΧΟΛΙΑ</b>
<b>112,62</b> <small>81</small> 0,62		ΕΠΙΤΕΛΟΥΣ!!! ΔΥΣΚΟΛΕΥΕΙ...
<b>113,72</b> <small>82</small> 1,10		ΑΚΟΛΟΥΘΕΙΣ ΤΟ ΚΑΤΗΦΟΡΙΚΟ ΔΡΟΜΑΚΙ
<b>114,22</b> <small>83</small> 0,50		ΤΕΛΕΙΩΣΕΣ...
<b>115,07</b> <small>84</small> 0,85		
<b>115,82</b> <small>85</small> 0,75		ΧΑΛΑΡΩΣΕ...

<b>ΣΕΛΙΔΑ</b> <b>18</b>	<b>ΔΙΑΔΡΟΜΗ: ΓΕΙΑ ΣΟΥ ΚΑΛΟΚΑΙΡΙ!</b> <b>ΔΑΦΝΙ - ΑΛΕΠΟΧΩΡΙ</b>	<b>ΧΛΜ ΔΙΑΔΡΟΜΗΣ: 122,71</b> <b>ΜΕΡΙΚΑ ΧΛΜ: Μ.Ω.Τ.</b> <b>REGULARITY 42 km/h</b>
----------------------------	--	--

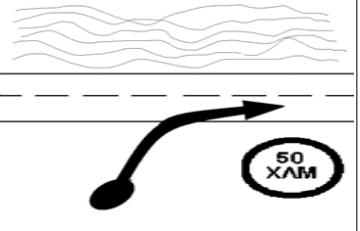
<b>ΣΥΝΟΛΙΚΑ ΧΛΜ</b> <b>ΜΕΡΙΚΑ ΧΛΜ</b>	<b>ΚΑΤΕΥΘΥΝΣΗ</b>	<b>ΣΧΟΛΙΑ</b>
<b>116,42</b> <b>86</b> 0,60		ΠΡΟΣΟΧΗ!!! ΒΓΑΙΝΕΙΣ ΣΕ ΚΥΡΙΑ ΑΣΦΑΛΤΟ ΣΤΗ ΜΑΥΡΟΛΙΜΝΗ ΣΙΓΑ ΣΙΓΑ ΣΤΟ ΤΕΡΜΑ...
<b>122,71</b> <b>87</b> 6,29	